



HEAT AIR

Space Heater EN

Recreational Vehicle warm-air heater

xSL10611xx, xSL15611xx

Installation Instructions

Radiateur FR

Radiateur à air chaud pour véhicule de loisir

xSL10611xx, xSL15611xx

Instructions pour l'installation

Calefactor ES

Calefactor de aire caliente para vehículos recreativos

xSL10611xx, xSL15611xx

Instrucciones para la instalación



intertek



Intertek

5024903

Conforms to ANSI Std.Z21.47

Certified to CSA Std.2.3

Installation Instructions

For Heat Air Install you will need:

- 1 x Heat Air
- 1 x Flue Kit
- 1 x Heater Mounting Kit
- 1 x Control Panel kit
- 1 x Blown Air Ducting System

Contents:

Page no:

1. Safety	2	5. Installation 12 V DC Supply	14
2. Heater Dimensions	5	6. Gas Connection	15
3. Heater Layout	6	7. Blown Air	16
4. Installation Instructions	9	8. Control Panel Installation	20
4.1 Installation Location	9	9. System Commissioning	21
4.2 Mounting Bracket Options	12	10. Patents & Trademarks	21
		11. Warranty	21

1. Safety

For safe installation and use carefully read, understand and keep these Installation Instructions and Operating Instructions provided. Observe applicable laws, directives and standards. Not following the information in these Installation Instructions and the Operating Instructions provided with this appliance can result in serious material damage and serious risk to health or life of persons. Only install and operate this appliance and its control panel if they are all in perfect condition. If damaged, contact your point of sale or the Technical Support helpline immediately.

Ensure that the appliance's Operating Instructions (provided with this appliance) are provided to the vehicle owner. It is the sole responsibility of the vehicle owner to ensure that the appliance is in a safe operating condition and is operated correctly.

- Before commencing work, ensure that the vehicle is isolated from any power source.
- Improper installation or repair of Whale heating systems can cause fire or the leakage of deadly carbon monoxide leading to serious injury or death.

Before installation, ensure the appliance is in good condition. If damaged, **do not** install and contact your point of sale or the Technical Support helpline on +1 616 897 2301 or email usasales@whalepumps.com.



All Whale gas products must be installed and serviced by a Qualified Gas Engineer in accordance with the installation instructions.



All work must be carried out by a competent person.



Please note if incorrectly installed a risk of electrocution exists.

Instructions pour l'installation

Pour installer le radiateur, vous aurez besoin de :

- 1 x Air chaud
- Kit de tuyaux
- Kit de supports de radiateur
- Panneau de commande
- Canalisation d'air soufflé

Sommaire :

Page n° :

1. Sécurité	3	5. Installation Alimentation 12 V CC	14
2. Dimensions du radiateur	5	6. Raccordement au gaz	15
3. Structure du radiateur	6	7. Air de soufflage	17
4. Consignes d'installation	10	8. Installation du panneau de commande	20
4.1 Lieu d'installation	10	9. Mise en service du système	22
4.2 Options de support de montage	12	10. Brevets et marques déposées	22
		11. Garantie	22

1. Sécurité !

Pour une Installation et une utilisation sûres, veuillez lire attentivement les présentes consignes d'installation et le mode d'emploi fourni, les comprendre et les conserver. Respectez les lois, directives et normes applicables. Le non-respect des informations présentes dans les présentes consignes d'installation et dans le mode d'emploi fournis avec cet appareil peut entraîner de graves dommages matériels et de graves risques pour la vie et la santé des personnes. Veuillez n'installer et n'utiliser cet appareil et son panneau de commande que si tous deux sont en parfait état. S'il est endommagé, contactez immédiatement votre point de vente ou le service d'assistance technique.

Assurez-vous que le mode d'emploi de l'appareil (fourni avec l'appareil) ont été remis au propriétaire du véhicule. Il relève de la seule responsabilité du propriétaire du véhicule de veiller à ce que l'appareil soit en bon état de marche et soit manipulé correctement.

- Avant de commencer le travail, veiller à ce que le véhicule soit isolé de toute source d'alimentation.
- Une installation ou une réparation incorrecte de systèmes de chauffage Whale peut provoquer un incendie ou une fuite de monoxyde de carbone pouvant entraîner de graves blessures ou même la mort.

Avant l'installation, assurez-vous que l'appareil est en bon état. S'il est endommagé, **ne l'installez pas** et contactez votre point de vente ou le service d'assistance technique au +1 616 897 2301 ou par courriel à usasales@whalepumps.com.



Tous les produits au gaz Whale doivent être installés et mis en service par un ingénieur gazier qualifié conformément aux instructions.



Tous les travaux doivent être effectués par une personne compétente.



Veuillez noter qu'il existe un risque d'électrocution en cas d'installation incorrecte.

Instrucciones para la instalación

Para la instalación de Heat Air se necesitan los siguientes elementos:

- 1 x Heat Air
- Juego de escape de combustión
- Juego de soportes para el calefactor
- Panel de control
- Conductos de aire soplado

Índice:	Nº. de pagina :		
1. Seguridad	4	5. Instalación Suministro de 12 V CC	14
2. Dimensiones del calefactor	5	6. Conexión de gas	15
3. Disposición del calefactor	6	7. Aire soplado	18
4. Instrucciones de instalación	11	8. Instalación del panel de control	20
4.1 Lugar de instalación	11	9. Puesta en servicio del sistema	23
4.2 Opciones de soporte de montaje	12	10. Patentes y marcas comerciales	23
		11. Garantía	23





1. Seguridad!

Para garantizar una instalación y un uso seguros, lea atentamente, asegúrese de comprender y guarde estas instrucciones de instalación y las instrucciones de uso suministradas. Observe las leyes, directivas y normas aplicables. El incumplimiento de estas instrucciones de instalación o de las instrucciones de uso suministradas junto con este aparato puede ocasionar daños materiales graves y suponer un riesgo grave para la salud o la vida de las personas. Solo debe instalar y usar este aparato y su panel de control si se encuentran en perfecto estado. Si está dañado, póngase en contacto inmediatamente con su punto de venta o con el servicio de asistencia técnica.

Asegúrese de que las instrucciones de uso del aparato (suministrados junto con él) se entreguen al propietario del vehículo. Es responsabilidad exclusiva del propietario del vehículo asegurarse de que el aparato se encuentre en condiciones seguras de funcionamiento y de que se utilice correctamente.

- Antes de comenzar los trabajos, asegúrese de que el vehículo esté aislado de cualquier fuente de energía.
- Una instalación o reparación inadecuada de los sistemas de calefacción de Whale puede provocar incendios o la fuga de monóxido de carbono mortal, lo que podría causar lesiones graves o incluso la muerte.

Antes de la instalación, asegúrese de que el aparato está en buenas condiciones. Si está dañado, **no** lo instale y póngase en contacto con su punto de venta o con el servicio de asistencia técnica llamando al +1 616 897 2301 o enviando un correo electrónico a usasales@whalepumps.com.

 	Todos los productos de gas de Whale deben ser instalados y revisados por un técnico de sistemas de gas cualificado de acuerdo con las instrucciones de instalación y la norma BS EN 1949-2011.
 	Todos los trabajos deben ser realizados por una persona competente, como se define en la norma BS7671, PARTE 2.
	Tenga en cuenta que una instalación incorrecta supone un riesgo de electrocución.

2. Heater Dimensions

Dimensions du radiateur / Dimensiones del calefactor

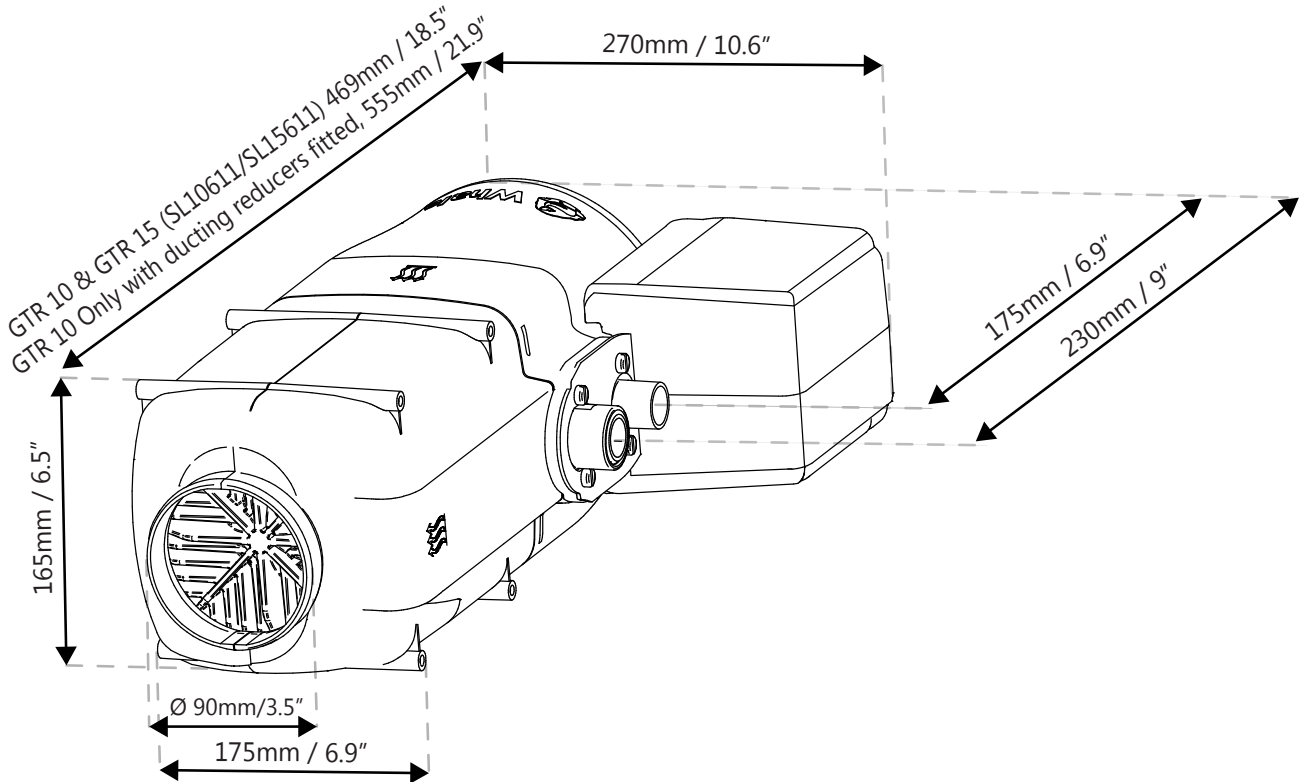
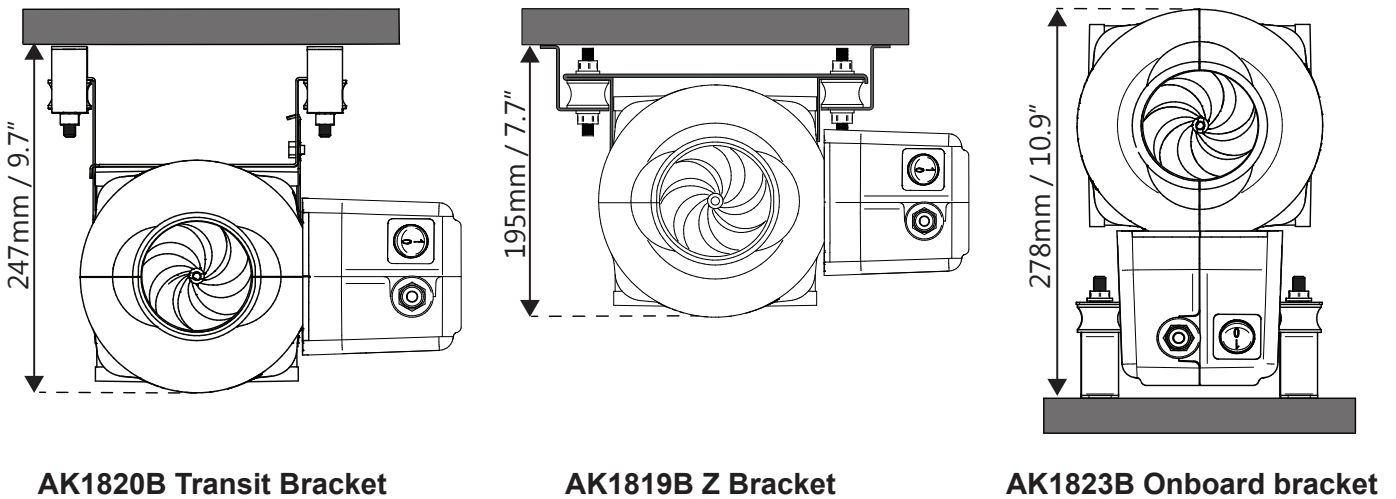

Figure 1. Heat Air Dimensions Including Clearance /
 Figure 1. Dimensions de l'air de chauffage, dégagement inclus /
 Figura 1. Dimensiones de Heat Air, incluido el espacio libre.



AK1820B Transit Bracket

AK1819B Z Bracket

AK1823B Onboard bracket

Figure 2. Assembled Transit Bracket Depth, Z Bracket Depth, Onboard Bracket Depth /
 Figure 2. Profondeur du support Z monté /
 Figura 2. Profundidad ensamblada de Transit, Z y soportes integrados.

3. Heater Layout

Structure du radiateur / Disposición del calefactor

GTR 10 Layout

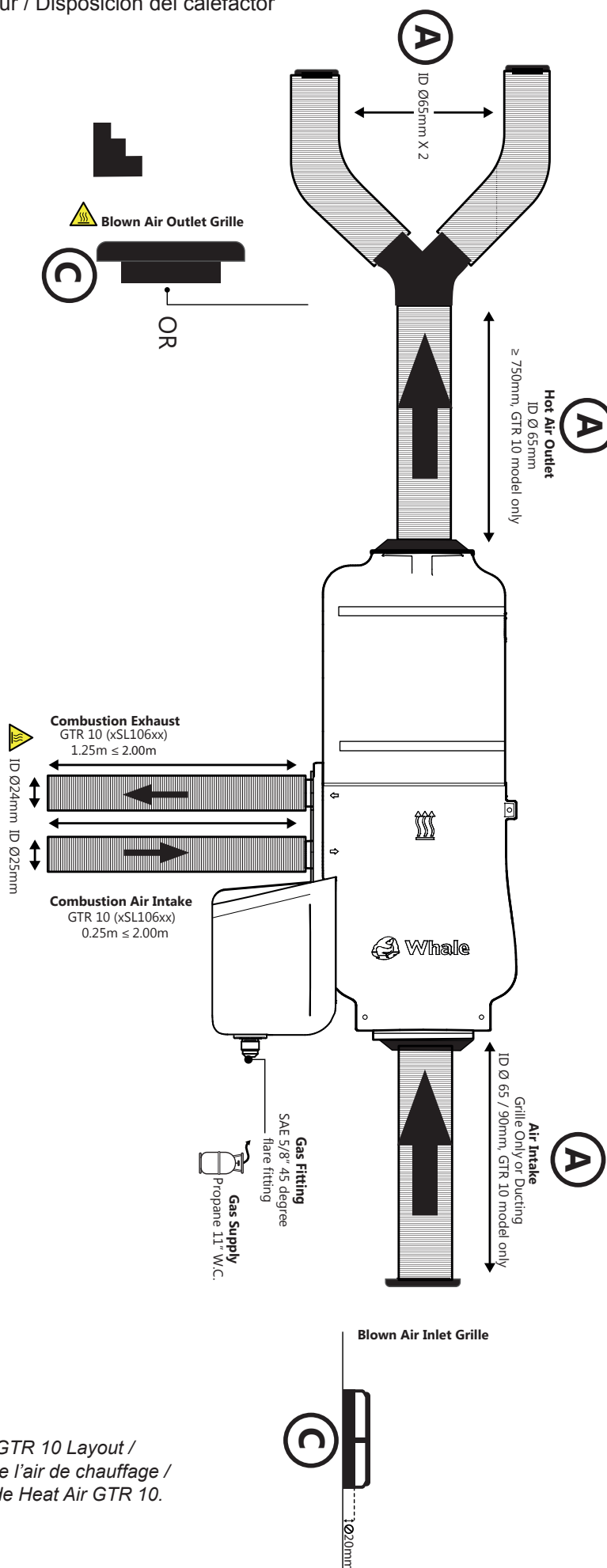

Figure 3. Heat Air US GTR 10 Layout /
 Figure 3. Disposition de l'air de chauffage /
 Figura 3. Disposición de Heat Air GTR 10.

3. Heater Layout

Structure du radiateur / Disposición del calefactor

GTR 15 Layout

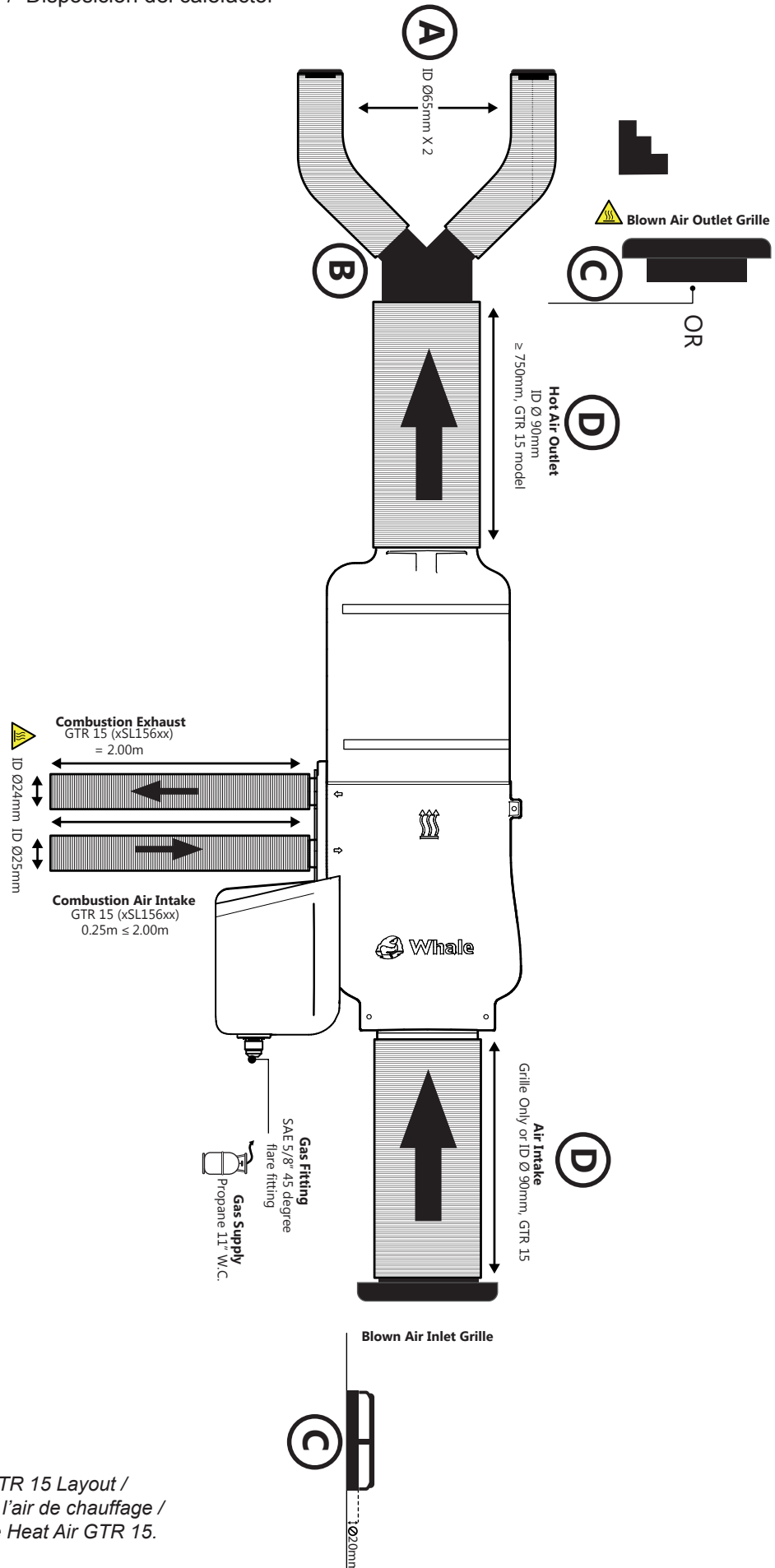









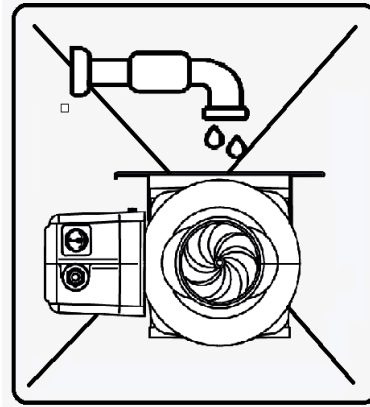

Figure 4. Heat Air US GTR 15 Layout /
 Figure 4. Disposition de l'air de chauffage /
 Figura 4. Disposición de Heat Air GTR 15.

Accessory Accessoires Accesorios	Reference Référence Referencia	Description Description Descripción
	Ⓐ	Air ducting Ø65mm Conduit d'air Ø65mm Conducto de aire Ø65mm DX6500 For a list of all 65mm ducting fittings, please refer to the Whale catalogue.
	Ⓑ	Air duct Y piece Ø90 x 90 x 90mm Conduit d'air pièce en Y Ø90 x 90 x 90mm Pieza en Y para conducción de aire Ø90 x 90 x 90mm DX9001B
		Air duct branch Ø90 x 65 x 90mm Conduit d'air embranchement Ø90 x 65 x 90mm Ramal de conducción de aire Ø90 x 65 x 90mm DX9011B
		Air duct elbow Ø90 x 90mm Conduit d'air coude Ø90 x 90mm Codo de conducción de aire Ø90 x 90mm DX9012B
		Air duct reducer Ø90 x 65mm Conduit d'air réducteur Ø90 x 65mm Reductor de conducto de aire Ø90 x 65mm DX9013B
		Straight air duct Ø90 x 90mm Conduit d'air droit Ø90 x 90mm Conducto de aire recto Ø90 x 90mm DX9014B
		Ⓒ
	Ⓓ	Air ducting Ø90mm Conduit d'air Ø90mm Conducto de aire Ø90mm DX9000B
	Ⓔ	Air duct with insulation Ø90mm Conduit d'air isolé Ø90mm Conducto de aire con aislamiento DX9001B

4.1 Installation Location

- If the heater is installed on the exterior, ensure that the heater is fitted in a position where it is protected from splashing water and there is sufficient ground clearance.
- If the heater is fitted near the wheel arch where excessive spray may occur, a mudflap must be fitted to the vehicle.
- The heater should not be installed with water flow exiting above/onto the heater surface.



- The heater is rated to IP45, protection against low pressure water jets.
- After installation, check that the heater casing is not in contact with any parts of the vehicle body. Failure to do this may result in complete product failure.
- Unobstructed installation to be ensured. The heater can be mounted in 1 of 4 orientations (see Figure 5).
- Avoid installing air intake in noise sensitive areas.

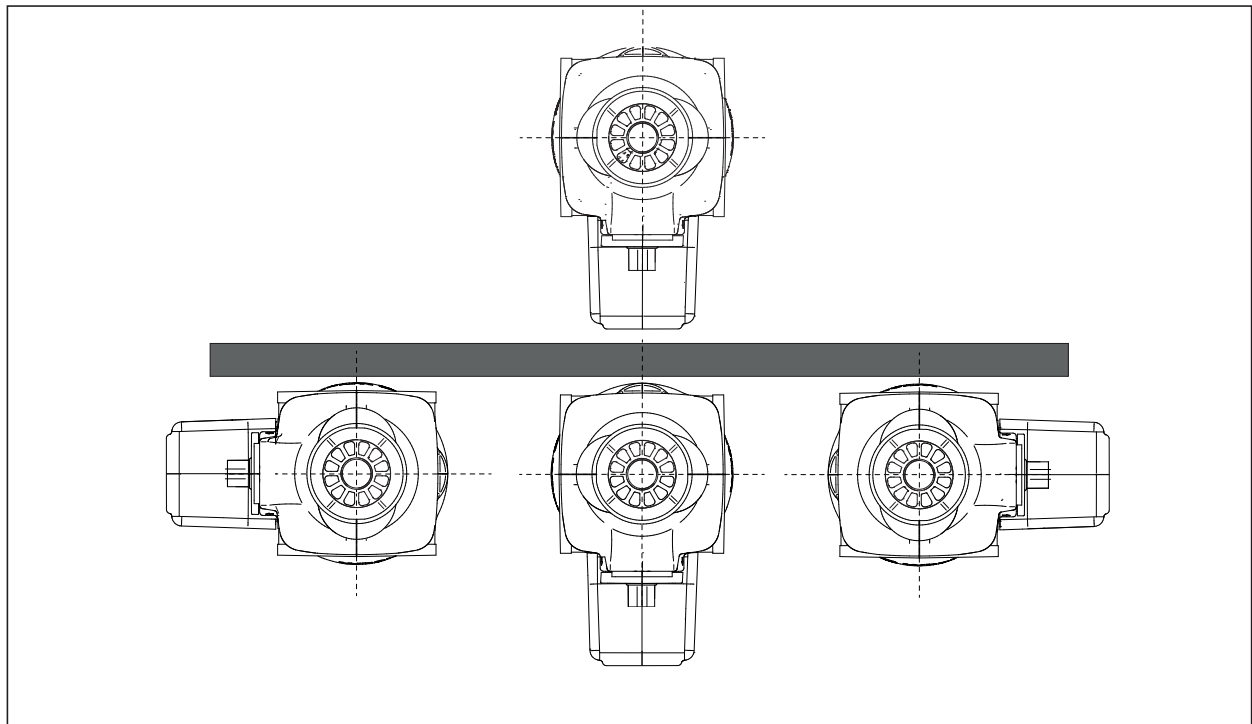
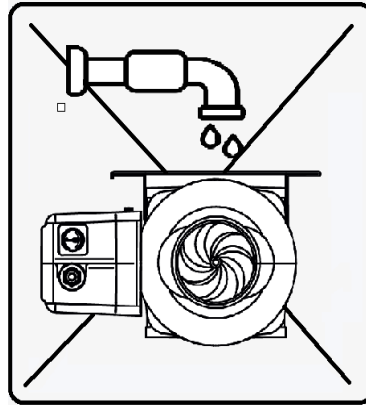

Figure 5. Heater Orientations

4.1 Lieu d'installation

- Si le radiateur est installé à l'extérieur, veiller à ce que le radiateur soit fixé dans une position où il sera protégé des aspersion d'eau et aura suffisamment de dégagement au sol.
- Si le radiateur est fixé à proximité du passage de roue, soumis à des aspersion récurrentes, un garde-boue doit être fixé au véhicule.



- Le radiateur est classé IP45, protection contre les jets d'eau basse pression.
- Après l'installation, vérifier que l'habillage du radiateur n'est pas en contact avec une quelconque partie du châssis du véhicule. Le non-respect de cette précaution peut entraîner une défaillance complète du produit.
- Veiller à une installation ininterrompue. Le radiateur peut être monté dans 4 orientations différentes (voir Figure 5).
- Évitez d'installer l'admission d'air dans des zones sensibles au bruit.

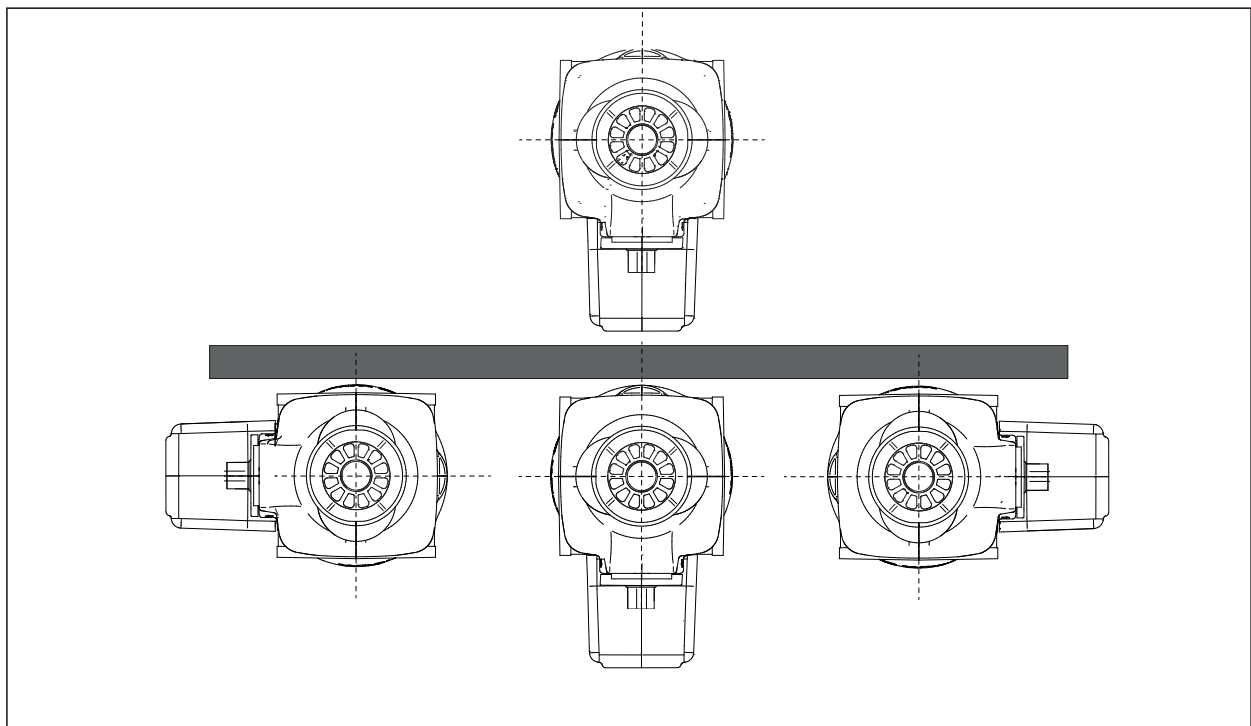
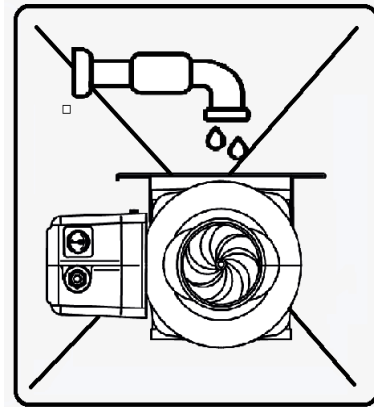

Figure 5. Orientations du radiateur

4.1 Lugar de instalación

- Si el calefactor se instala en el exterior, asegúrese de instalarlo en una posición en la que esté protegido contra las salpicaduras de agua y de manera que quede a suficiente distancia del suelo.
- Si el calefactor se instala cerca del arco de la rueda, donde puede producirse una pulverización excesiva, se deberá colocar un guardabarros en el vehículo.
- El calentador no debe instalarse con un flujo de agua saliendo por encima o hacia la superficie del calentador.



- El calefactor tiene una clasificación IP45: protección contra chorros de agua a baja presión.
- Después de la instalación, compruebe que la carcasa del calefactor no esté en contacto con ninguna parte de la carrocería del vehículo. De lo contrario, podría ocurrir un fallo completo del producto.
- Se debe garantizar una instalación sin obstrucciones. El calefactor se puede montar en 1 de las 3 orientaciones posibles (consulte la figura 5).
- Evite instalar la entrada de aire en áreas sensibles al ruido.



Figura 5. Orientaciones posibles del calefactor

4.2 Mounting Bracket Options

Options de support de montage / Opciones de soporte de montaje

4.2.1 Z Bracket AK1819B

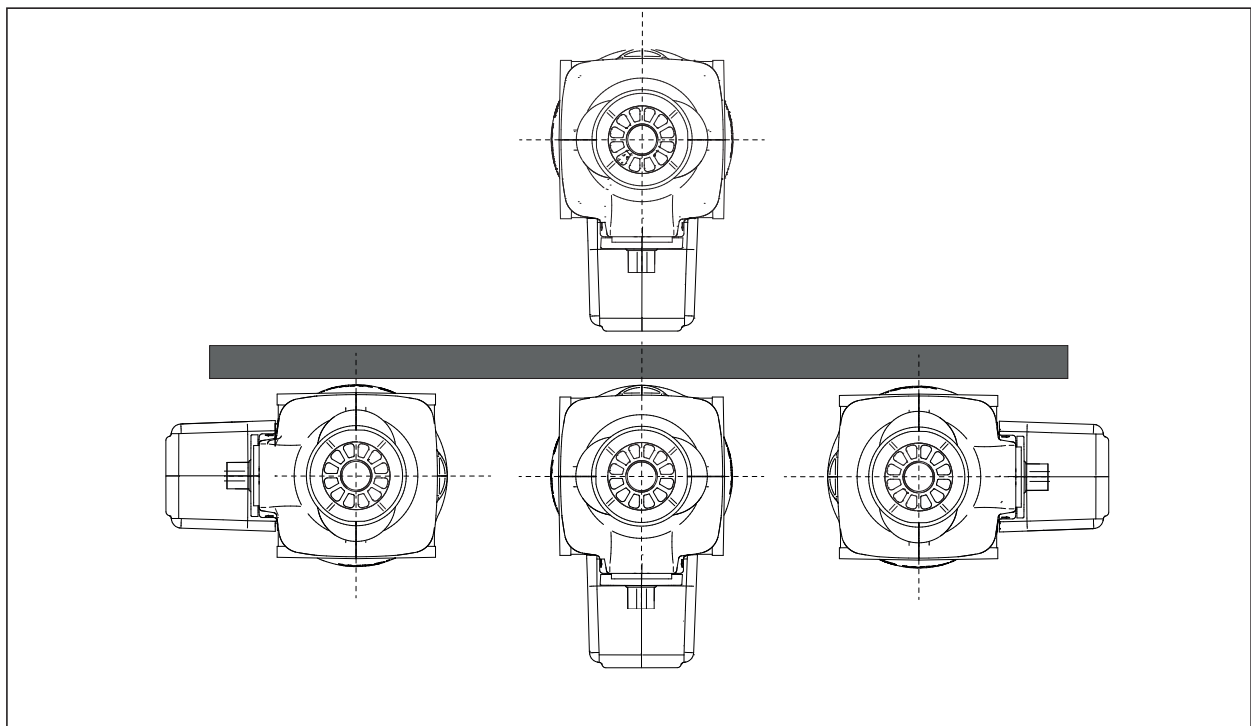
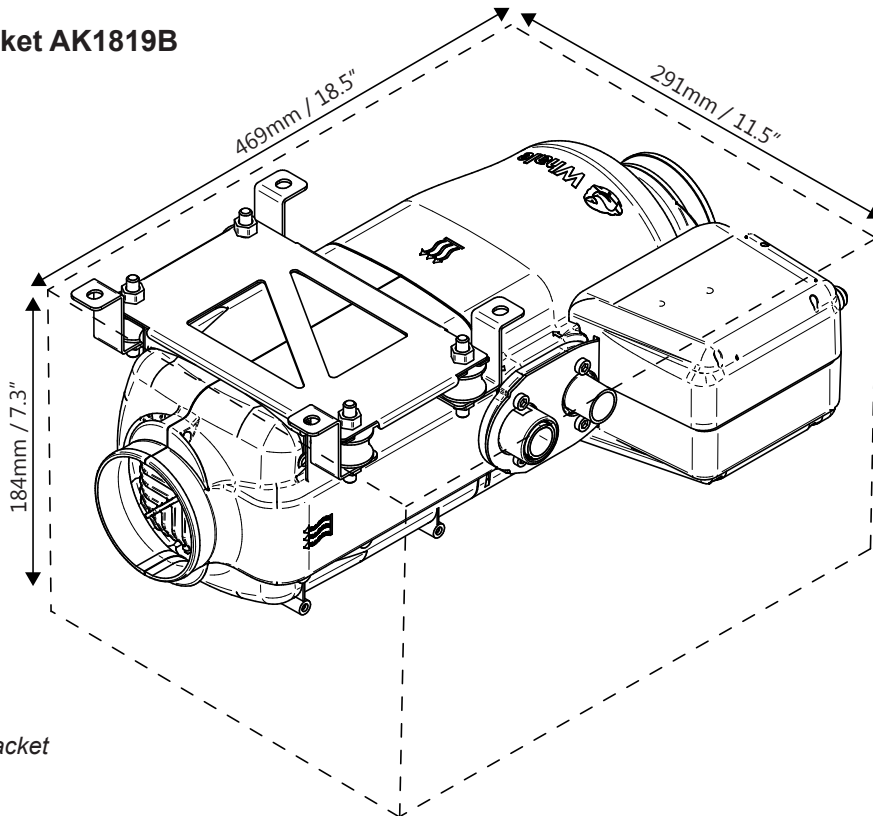

Figure 6. Z Bracket

4.2.2 Transit Bracket AK1820B

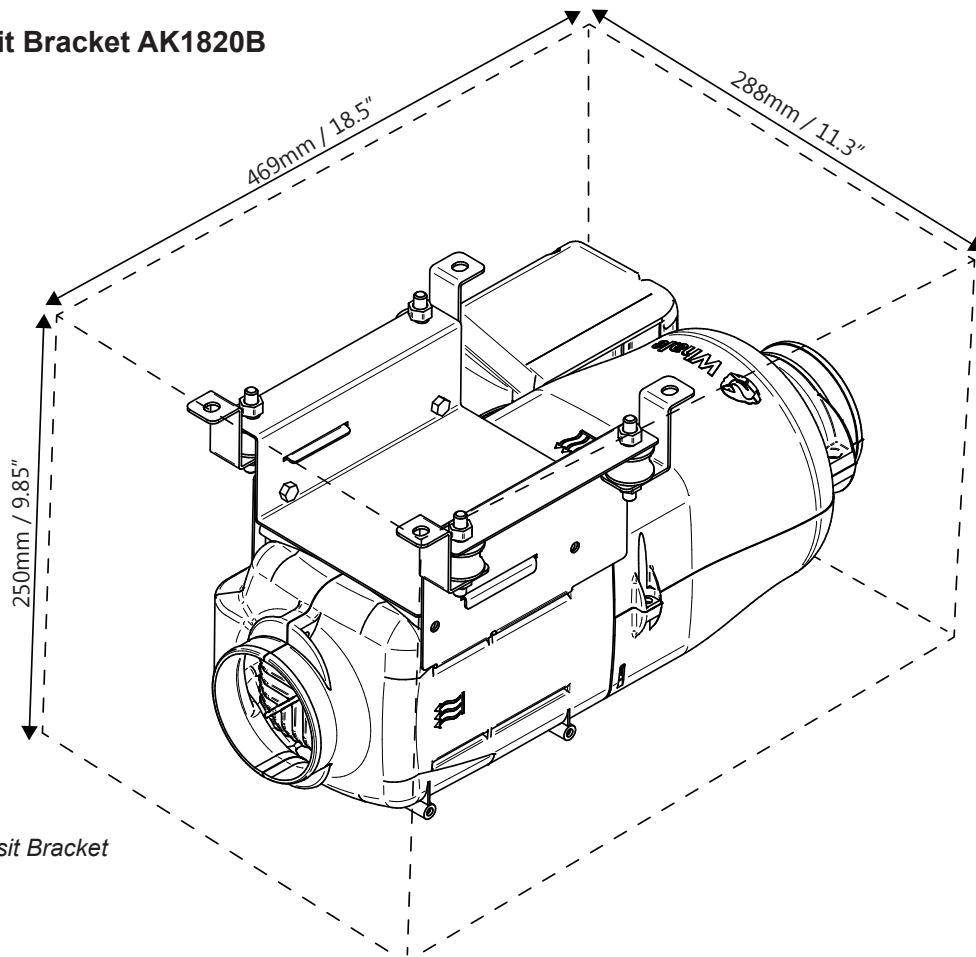

Figure 7. Transit Bracket

4.2 Mounting Bracket Options

Options de support de montage / Opciones de soporte de montaje

4.2.3 Onboard Bracket AK1823B & Flue Shield AK1824B

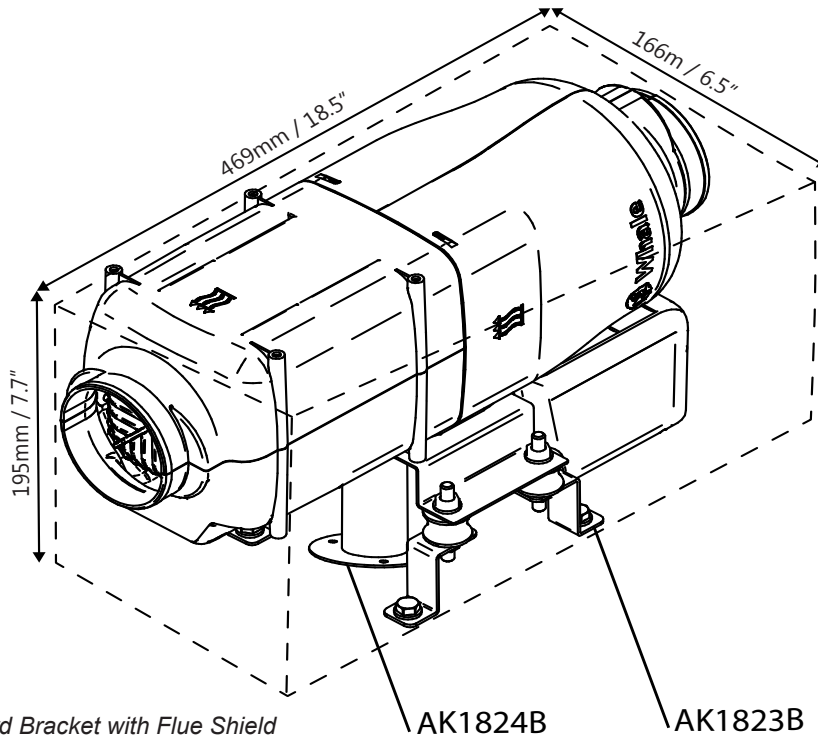

Figure 8. Onboard Bracket with Flue Shield

5. Installation 12 V DC supply



12 V DC Electrical Installation

A voltage drop of 0.8V from the power supply to each individual piece of equipment shall not be exceeded. A 10Amp fuse should be fitted to the 12 V DC supply.

Guideline	
Cable run from 12V supply to Heat Air	Wire cross sectional area
< 2 metres / 79"	> 1.5mm ² / 15 AWG
> 2 metres / 79" & < 7metres / 275"	> 2.5mm ² / 13 AWG

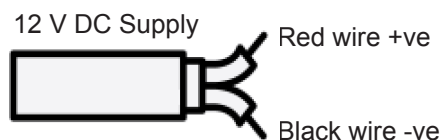

5. Installation 12 V DC L'alimentation Electrique



Installation électrique 12 V DC

Une chute de tension de 0,8 V de l'alimentation électrique vers chaque pièce d'équipement individuelle ne doit pas être dépassée.

Ligne directrice	
Course de câble entre l'alimentation 12 V et le radiateur	Zone de section transversale des câbles
< 2 metres / 79"	> 1.5mm ² / 15 AWG
> 2 metres / 79" & < 7metres / 275"	> 2.5mm ² / 13 AWG

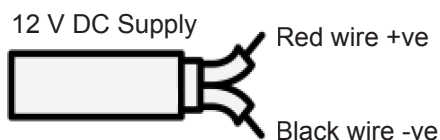

5. Instalación Alimentación de 12 V CC



Instalación del sistema eléctrico de 12 V CC

No se debe exceder una caída de tensión de 0,8 V desde la fuente de alimentación a cada componente del equipo. Encontrará directrices más detalladas en la norma BS EN 1648.

Directrices	
Cable desde la fuente de alimentación de 12 V a Heat Air	Sección transversal del cable
< 2 metres / 79"	> 1.5mm ² / 15 AWG
> 2 metres / 79" & < 7metres / 275"	> 2.5mm ² / 13 AWG

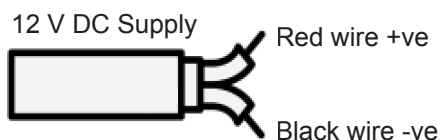

6. Gas Connection / Raccordement au gaz / Conexión de gas

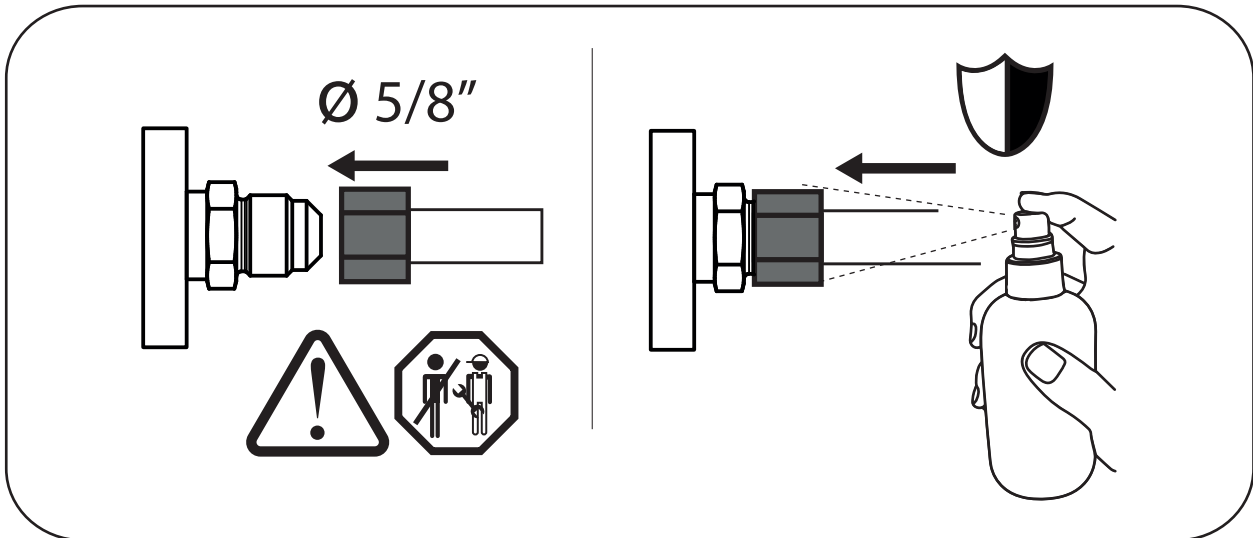

- Use only with type of gas approved for this heater. Refer to the heater rating plate.
- Utiliser uniquement avec le type de gaz approuvé pour cette fournaise. Se référer à la plaque signalétique de la fournaise.
- Use solo con el tipo de gas aprobado para este calentador. Consulte la placa de características del calentad.
- Gas inlet pressure / Pression D'entree de gaz / Presión de entrada de gases
 - Minimum: 8inW.C.
 - Maximum: 14inW.C.
- Manifold pressure / Pression du collecteur / Presión en el colector :
 - 11inW.C.

Shut off switch for gas valve / Interrupteur d'arrêt pour la vanne de gaz / Interruptor de cierre para válvula de gas

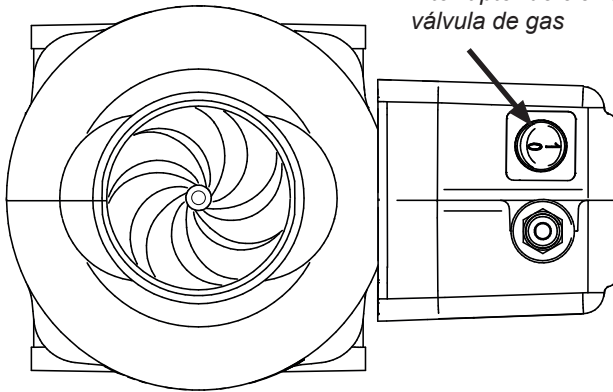

Shut off switch for gas valve location / Interrupteur d'arrêt pour l'emplacement de la vanne de gaz / Interruptor de cierre para la ubicación de la válvula de gas

⚠ WARNING FIRE OR EXPLOSION HAZARD

Failure to follow the safety warnings exactly could result in serious injury, death, or property damage.

Never test for gas leaks with an open flame. Use a commercially available soap solution made specifically for the detection of leaks to check all connections. A fire or explosion can result causing property damage, personal injury, or loss of life.

⚠ ATTENTION RISQUE D'INCENDIE OU D'EXPLOSION

Le non-respect à la lettre des avertissements de sécurité peut entraîner des blessures graves, la mort ou des dommages matériels.

Ne testez jamais les fuites de gaz avec une flamme nue. Utilisez une solution savonneuse disponible dans le commerce spécialement conçue pour la détection des fuites pour vérifier toutes les connexions. Un incendie ou une explosion peut entraîner des dommages matériels, des blessures corporelles ou la mort.

⚠ ADVERTENCIA PELIGRO DE INCENDIO O EXPLOSIÓN

El incumplimiento de las advertencias de seguridad al pie de la letra podría provocar lesiones graves, la muerte o daños a la propiedad.

Nunca pruebe si hay fugas de gas con una llama abierta. Use una solución jabonosa disponible comercialmente hecha específicamente para la detección de fugas para revisar todas las conexiones. Puede producirse un incendio o una explosión que cause daños a la propiedad, lesiones personales o la muerte.

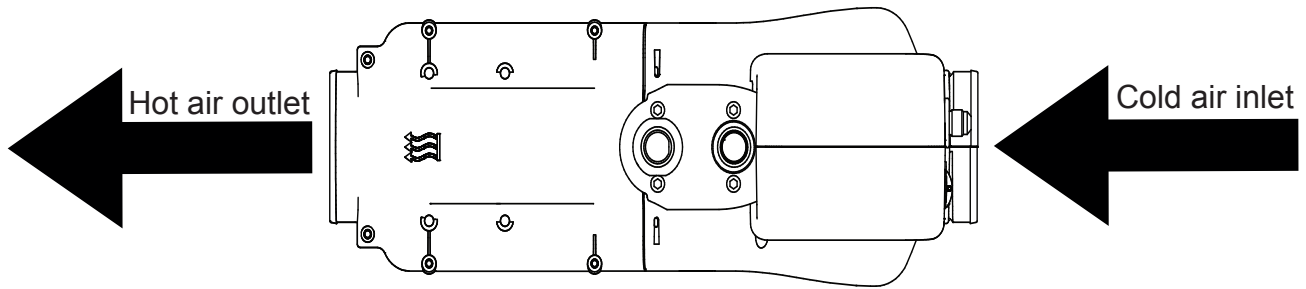

Blown Air Inlet

- The supply of heating air **must not** be contaminated by exhaust fumes from the heater or any other source in the vehicle.
- The inlet **must be** protected by a grille or other suitable means and installed in such a way that it cannot be obstructed by other objects.
- Ducting or a grille **must be** fitted to prevent access to moving parts.
- Inlet ducting **must be** protected from crushing to maintain the 65/90mm diameter, deformation will impede performance.
- The inlet ducting can terminate in an enclosed space providing an opening for cabin air equivalent to 65/90mm diameter. It is advised to terminate inlet ducting away from noise sensitive areas, such as beds.

Blown Air Outlet

When the heater is in use, the surface of the hot air outlet may become hot. Hot air ducting within the vehicle **must be** positioned or protected in such a way as to exclude all risk of injury or damage caused by direct contact. The air outlet **must be** positioned or protected so that it cannot be obstructed by other objects.

Ducting **must be** fitted to prevent access to hot parts. Flexible vents may be used but the blown air system **must have** at least one fixed open grille fitted for GTR 10 heater and two fixed open grille fitted for all other models.

The ducting layout greatly influences the performance of the heater (figure 3 & 4). For advice on layouts contact the Whale Applications Team.

Air Ducting Inlet & Outlet Connection

Always install heater to operate within heater's maximum temperature rise range with a duct system which has an external pressure within the allowable range as specified below.

- Maximum temperature rise 130°C (266°F)
- Pressure range
 - 100-300Pa (GTR 10)
 - 100-200Pa (GTR 15)

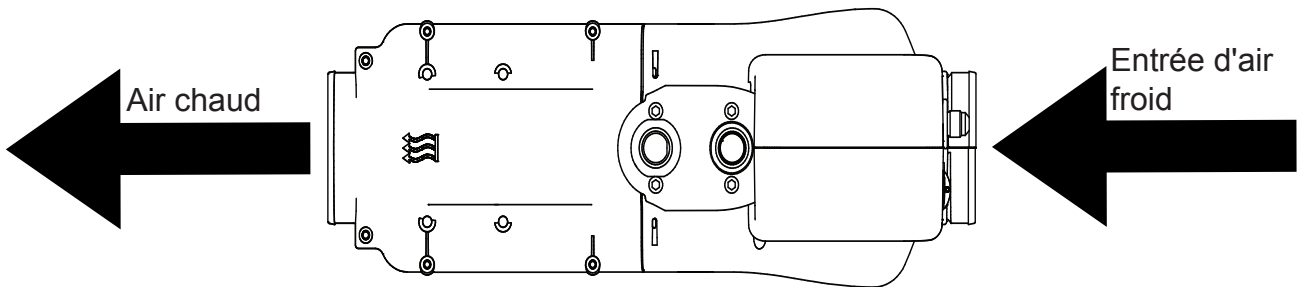

Entrée d'air soufflé

- L'alimentation en air de chauffage **ne doit pas** être contaminée par les gaz d'échappement du chauffage ou de toute autre source dans le véhicule.
- L'entrée **doit être** protégée par une grille ou tout autre moyen approprié et installée de manière à ne pas être obstruée par d'autres objets.
- Des conduits ou une grille **doivent être** installés pour empêcher l'accès aux pièces mobiles.
- Les conduits d'admission **doivent être** protégés contre l'écrasement afin de maintenir le diamètre de 65/90 mm, la déformation entravant les performances.
- La conduite d'admission peut se terminer dans un espace clos offrant une ouverture pour l'air de la cabine d'un diamètre équivalent à 65/90 mm. Il est conseillé de terminer la conduite d'admission loin des zones sensibles au bruit, telles que les lits.

Sortie d'air soufflé

Lorsque le chauffage est utilisé, la surface de la sortie d'air chaud peut devenir chaude. Les conduits d'air chaud à l'intérieur du véhicule **doivent être** placés ou protégés de manière à exclure tout risque de blessure ou de dommage causé par un contact direct. La sortie d'air **doit être** placée ou protégée de manière à ne pas être obstruée par d'autres objets.

Des conduits **doivent être** installés pour empêcher l'accès aux parties chaudes. Des événements flexibles peuvent être utilisés, mais le système d'air soufflé **doit comporter** au moins une grille ouverte fixe pour le chauffage GTR 10 et deux grilles ouvertes fixes pour tous les autres modèles.

La disposition des conduits influence grandement les performances de l'appareil (figure 3 & 4).. Pour obtenir des conseils sur la disposition des conduits, contactez l'équipe des applications de Whale.

Raccordement des conduits d'air à l'entrée et à la sortie

Toujours installer le réchauffeur pour qu'il fonctionne dans la plage d'élévation de température maximale du réchauffeur avec un système de conduits dont la pression externe est comprise dans la plage autorisée, comme spécifié dans ces instructions.

- Augmentation maximale de la température 130°C (266°F)
- Plage de pression
 - - 100-300Pa (GTR 10)
 - - 100-200Pa (GTR 15)

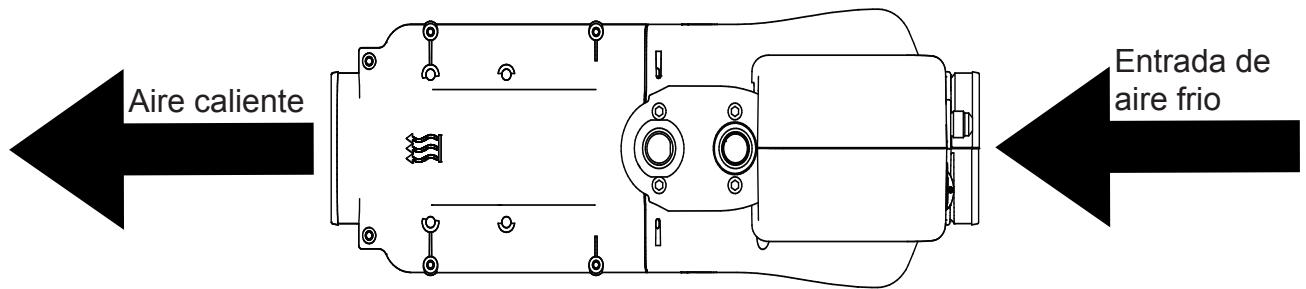

Entrada de aire soplado

- La entrada de aire de calefacción **no debe** estar contaminada por los gases de escape del calefactor o de cualquier otra fuente del vehículo.
- La entrada **debe** estar protegida por una rejilla u otro medio adecuado e instalada de manera que no pueda ser obstruida por otros objetos.
- **Deberán instalarse** conductos o rejillas que impidan el acceso a las piezas móviles.
- El conducto de entrada **debe** estar protegido contra el aplastamiento para mantener el diámetro de 65/90 mm, la deformación impedirá el rendimiento.
- El conducto de entrada puede terminar en un espacio cerrado que proporcione una abertura para el aire de la cabina equivalente a un diámetro de 65/90 mm. Se recomienda terminar el conducto de entrada lejos de zonas sensibles al ruido, como camas.

Salida de aire soplado

Cuando el calefactor está en uso, la superficie de la salida de aire caliente puede calentarse. Los conductos de aire caliente dentro del vehículo **deben** colocarse o protegerse de forma que se excluya todo riesgo de lesiones o daños causados por contacto directo. La salida de aire **debe** colocarse o protegerse de forma que no pueda ser obstruida por otros objetos.

Deberán instalarse conductos que impidan el acceso a las partes calientes. Se pueden utilizar rejillas de ventilación flexibles, pero el sistema de aire soplado **debe** tener al menos una rejilla abierta fija instalada para el calefactor GTR 10 y dos rejillas abiertas fijas instaladas para todos los demás modelos.

La disposición de los conductos influye en gran medida en el rendimiento de la estufa (figure 3 & 4). Para más información, póngase en contacto con el equipo de aplicaciones de Whale.

Conexión de entrada y salida de aire

Instale siempre el calefactor para que funcione dentro del rango de aumento máximo de temperatura de los calefactores con un sistema de conductos que tenga una presión externa dentro del rango permitido, tal como se especifica en estas instrucciones.

- Aumento máximo de temperatura 130°C (266°F)
- Rango de presión
 - - 100-300Pa (GTR 10)
 - - 100-200Pa (GTR 15)

Air Ducting Inlet & Outlet Connection

Branchement de l'entrée et de la sortie d'air / Conexión de entrada y salida del conducto de aire

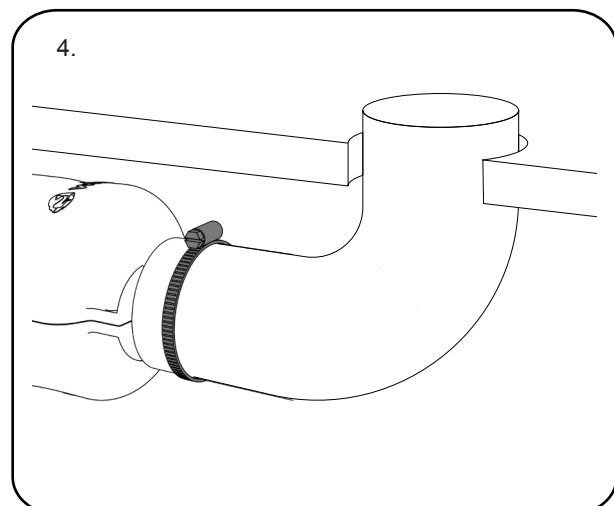
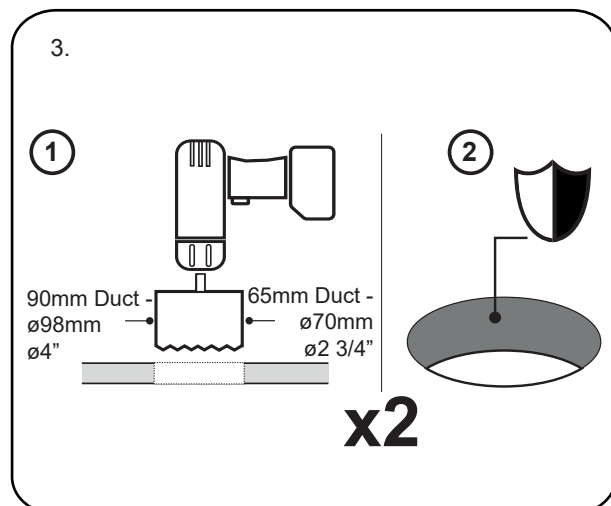
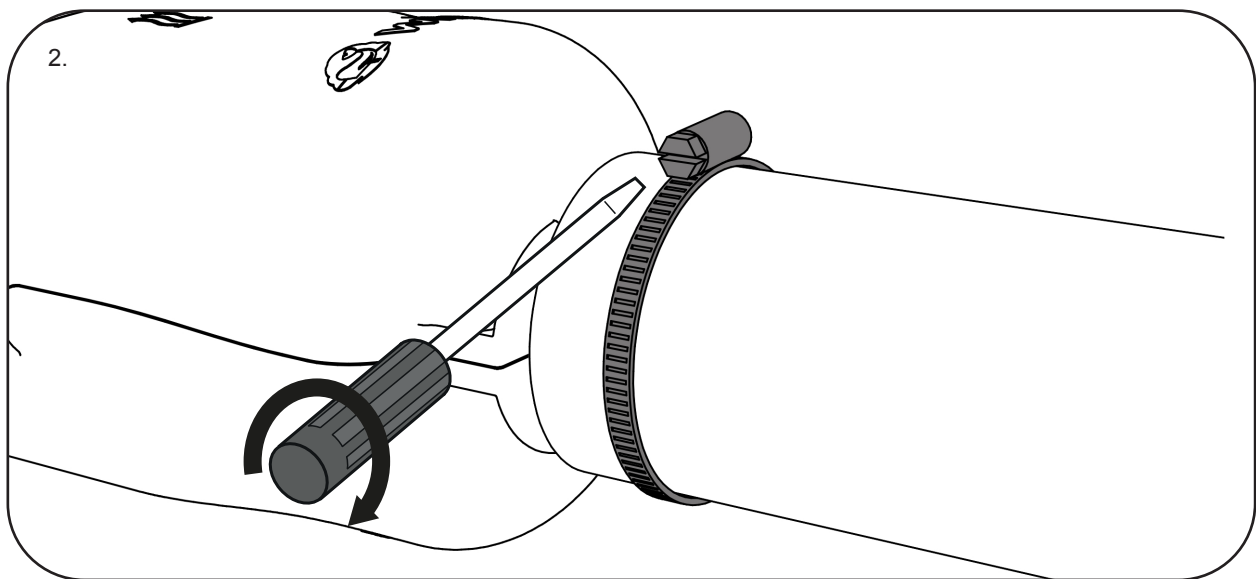
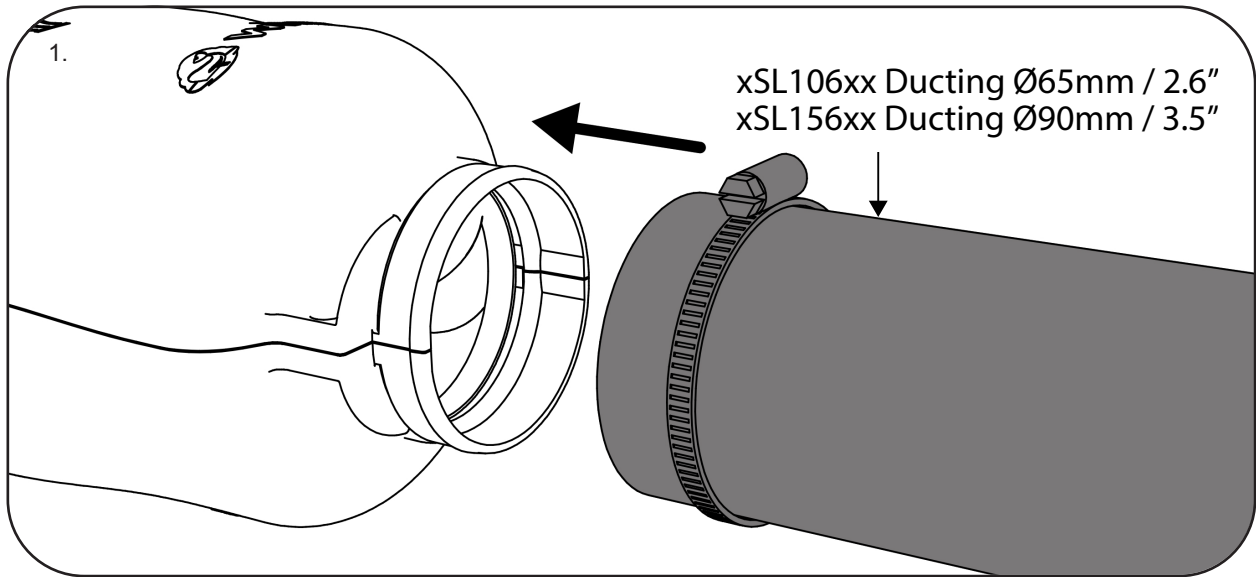

8. Control Panel Installation

Installation du panneau de commande / Instalación del panel de control

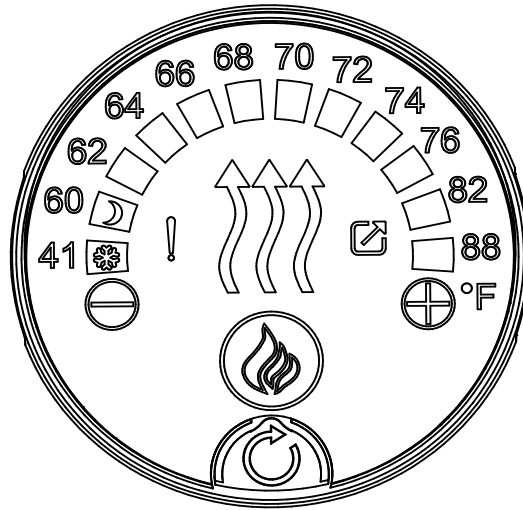

Please see instruction sheet 181.387 on how to install your control panel / supplied with your control panel.
Veuillez consulter la fiche d'instructions 181.387 pour savoir comment installer votre panneau de commande.
Consulte la hoja de instrucciones 181.387 sobre cómo instalar su panel de control.

9. System Commissioning



- Step 1: All connections should be checked and approved for safe operation. Installation must be carried out by a qualified gas engineer in accordance with the installation instructions.
- Step 2: Switch on 12 V d.c. supply to heater. The control panel will then light up.
- Step 3: Open the gas supply and ensure regulator is 11 inW.C. If possible, purge gas line using another appliance, such as the cooker, by lighting it. This will ensure that there is no air in the LPG line and allow the heater to ignite faster on initial start up.
- Step 4: Set temperature to maximum by pressing the “+” icon until all the bars are lit up on the display
- Step 5: Touch the gas flame icon on the control panel to enable gas operation. The gas flame icon will change colour to blue when activated. When the icon changes colour to orange, the heater is running on gas. Note: This may take a couple of attempts as air is purged from the LPG line. Air flow will increase as the heater reaches full output.
- Step 6: If a lock out occurs, follow instructions in operation manual to clear lock out.
- Step 7: Touch gas icon again to turn off gas operation. Heater is now ready for use when required.
- Step 8: Switch 12 V d.c. supply and gas supply off when commissioning is complete.

10. Patents and Trademarks

The Whale Space Heater is protected by two pending patents.
Whale is a registered trademark of Munster Simms Engineering Ltd.

11. Warranty

This Whale product is covered by a 2 year warranty. Please see the enclosed document for details of our Statement of Limited Warranty. Caravan or Motorhome manufacturer’s warranty terms may apply, please refer to manufacturer’s handbook for details. © Copyright Whale 2023 - All rights reserved. Reproduction in whole or in part without permission is prohibited. WHALE[®], is a registered trademark of Munster Simms Engineering Limited, Bangor, Northern Ireland trading as Whale. Whale’s policy is one of continuous improvement and we reserve the right to change specifications without prior notice. Illustrations are for guidance purposes only. Neither the accuracy nor completeness of the information contained in this or any product literature is guaranteed by the Company and may be subject to change at its sole discretion.

9. Mise en service du système



- Étape 1 : Toutes les connexions doivent être vérifiées et approuvées pour un fonctionnement sûr. L'installation doit être réalisée par un ingénieur gazier qualifié conformément aux instructions d'installation et à la norme BS EN 1949-2011.
- Étape 2 : Allumer l'alimentation 12 V sur le radiateur. Le panneau de commande s'illumine.
- Étape 3 : Ouvrir l'alimentation de gaz et s'assurer que le régulateur se trouve sur 30 mb, puis purger la conduite de gaz au niveau du chauffeoir.
- Étape 4 : Activer le panneau de commande et configurer les barres de température au maximum en appuyant sur l'icône « + ».
- Étape 5 : Appuyer sur l'icône flamme de gaz pour autoriser le fonctionnement au gaz. L'icône flamme de gaz vire au bleu une fois activée. Lorsque l'icône vire à l'orange, le radiateur fonctionne au gaz. NB : Cela peut nécessiter plusieurs tentatives tant que de l'air continue à être purgé depuis la conduite de gaz. Le débit d'air augmentera lorsque le chauffage atteindra sa pleine puissance.
- Étape 6 : Si un verrouillage se produit, suivre les instructions du mode d'emploi pour supprimer le verrouillage.
- Étape 7 : Appuyer à nouveau sur l'icône du gaz pour désactiver le fonctionnement au gaz.
- Étape 8 : Commutateur 12 V c.c. l'alimentation et l'alimentation en gaz coupées une fois la mise en service terminée.

10. Brevets et marques déposées

Le radiateur Whale® est protégé par deux demandes de brevets.
Whale® est une marque déposée de Munster Simms Engineering Ltd.

11. Garantie

Ce produit Whale est couvert par une garantie de 2 ans. Veuillez consulter le document joint pour connaître notre Déclaration de garantie limitée. Les conditions de garantie de la caravane ou du camping-car peuvent s'appliquer, veuillez vous référer au manuel du fabricant pour plus d'informations. © Copyright Whale 2023 - Tous droits réservés. Toute reproduction de ce document, en partie ou dans son intégralité, est interdite. WHALE® est une marque déposée de Munster Simms Engineering Limited, Bangor, Irlande du Nord, opérant sous le nom Whale. La philosophie de Whale consiste à améliorer en permanence nos produits et nous nous réservons le droit de modifier les spécifications sans notification préalable. Les illustrations sont fournies à titre de référence uniquement. Aucune garantie n'est fournie par l'entreprise concernant l'exactitude ou l'exhaustivité des informations contenues dans ce document ou dans tout document produit et ces informations peuvent être soumises à des modifications à sa seule discrétion.

9. Puesta en servicio del sistema

- Paso 1: Se debe comprobar y aprobar el funcionamiento seguro de todas las conexiones. La instalación debe ser realizada por un técnico de sistemas de gas cualificado, de acuerdo con las instrucciones de instalación.
- Paso 2: Encienda el suministro eléctrico de 12 V al calefactor. El panel de control se iluminará.
- Paso 3: Abra el suministro de gas y asegúrese de que el regulador esté ajustado a 30 mbar. A continuación, purgue la línea de gas en el quemador.
- Paso 4: Encienda el panel de control y ajuste las barras de temperatura al máximo pulsando el icono «+».
- Paso 5: Pulse el icono de llama de gas para habilitar el funcionamiento con gas. El icono de la llama de gas cambiará a color azul cuando se active. El icono cambiará a color naranja cuando el calefactor comience a funcionar con gas.
- Nota: Pueden ser necesarios varios intentos hasta que se termine de purgar el aire de la línea de gas. El caudal de aire aumentará a medida que el calefactor alcance su potencia máxima.
- Paso 6: Si se produce un bloqueo, siga las instrucciones del manual de uso para eliminarlo.
- Paso 7: Pulse el icono de gas nuevamente para desactivar el funcionamiento con gas.
- Paso 8: Repita los pasos 5-7 para habilitar el funcionamiento eléctrico pulsando el icono de funcionamiento eléctrico en el panel.

10. Patentes y marcas comerciales

El calefactor de Whale® está protegido por dos patentes pendientes de aprobación. Whale® es una marca comercial registrada de Munster Simms Engineering Ltd.

11. Garantía

Este producto de Whale está cubierto por una garantía de 2 años. Consulte los documentos adjuntos para obtener más información sobre nuestra Declaración de garantía limitada. Puede que se apliquen las condiciones de garantía del fabricante de caravanas o autocaravanas; consulte el manual del fabricante para obtener más información. © Copyright Whale 2023 - Reservados todos los derechos. Se prohíbe la reproducción total o parcial sin permiso. WHALE® es una marca comercial registrada de Munster Simms Engineering Limited, Bangor, Irlanda del Norte, que comercializa sus productos con el nombre de Whale. Whale sigue una política de mejora continua y nos reservamos el derecho a cambiar las especificaciones sin aviso previo. Las ilustraciones tienen la finalidad exclusiva de orientar al lector. La empresa no garantiza la exactitud ni la exhaustividad de la información contenida en ningún documento de este o de cualquier otro producto. Además, dicha información puede estar sujeta a cambios a sola discreción de la empresa.



Munster Simms Engineering Ltd
2 Enterprise Road, Bangor
BT19 7TA, Northern Ireland
Tel: +1 616 897 2301
Email: USASales@Whalepumps.com

whalepumps.com
whalevanlife.com

